

เรื่อง : งานก่อสร้างระบบระบายน้ำสนามเทนนิส สมาคมราชกรีฑาสโมสร โปโลคลับ

จัดทำโดย: แผนกกีฬา

วันที่จัดทำ: 28/9/2566

(เฉพาะฝ่ายจัดซื้อ) PO Contract No :

ส่วนที่ 1 ข้อมูลทั่วไป

1. ชื่อเรื่องการจัดซื้อจัดจ้าง

งานก่อสร้างระบบระบายน้ำสนามเทนนิส สมาคมราชกรีฑาสโมสร โปโลคลับ

2. วัตถุประสงค์ในการจัดซื้อจัดจ้าง

เพื่อระบายน้ำจากหลังคาและสนามเทนนิส

3. คุณสมบัติของผู้เสนอราคา

3.1 ผู้เสนอราคาต้องมีประสบการณ์ทำงานที่เกี่ยวข้องกับงานก่อสร้าง อย่างน้อย 3 ปี

3.2 สามารถรับเงื่อนไขตามที่สมาคมกำหนดใน TOR

3.3 ทุนจดทะเบียนบริษัทไม่ต่ำกว่า 1 ล้านบาท

4. ขอบเขตของงาน

งานก่อสร้างระบบระบายน้ำสนามเทนนิส สมาคมราชกรีฑาสโมสร โปโลคลับ

4.1 งานจ้างเหมาก่อสร้างระบบระบายน้ำบริเวณสนามเทนนิส คอร์ต 1-6 ณ สมาคมราชกรีฑาสโมสร โปโลคลับ
(ตามแบบแนบท้ายประกาศ)

4.1.1 การก่อสร้างเป็นไปตามมาตรฐาน วสท.

4.1.2 งานโครงสร้างระบบระบายน้ำฝนจากหลังคาสู่ท่อระบายน้ำหลักของสมาคมราชกรีฑาสโมสรโปโลคลับ

4.1.3 งานโครงสร้างระบบระบายน้ำฝนจากทางทิศเหนือไปยังทิศใต้หรือจากฝั่งสนามเทนนิส 7-8-9 ไปยังสนามฟุตบอล เป็นระบบระบายน้ำฝนบริเวณทิศตะวันออกของสนามเทนนิสจากคอร์ต 1-9 เป็นท่อระบายน้ำใต้ดินไม่ต่ำกว่า 60 เซนติเมตร ระยะโดยรวมประมาณ 120 เมตร บ่อพักฝาดะแกรงเหล็กเป็นระยะตามเหมาะสมเพื่อป้องกันน้ำท่วมและไหลเข้าสนามเทนนิส

4.1.4 ระบบระบายน้ำฝนด้านระหว่างพื้นที่คอร์ต 4-5-6 และ 7-8-9 เริ่มจากรับน้ำจากท่อลงจากหลังคา แล้วต่อท่อระบบระบายน้ำแบบเปิดขนาดหน้าตัด ไม่ต่ำกว่า 40 เซนติเมตร มีฝาดะแกรงเหล็กตลอดแนวติดกับพื้นสนาม 7-8-9 ระยะโดยรวมประมาณ 50 เมตร พร้อมบ่อพักฝาดะแกรงเหล็กเป็นระยะตามเหมาะสม



สมาคมราชกรีฑาสโมสร และสมาคมราชกรีฑา
สโมสรโปโลคลับ

ข้อกำหนด
(Terms Of Reference : TOR)

เรื่อง : งานก่อสร้างระบบระบายน้ำสนามเทนนิส สมาคมราชกรีฑาสโมสร โปโลคลับ

จัดทำโดย: แผนกกีฬา

วันที่จัดทำ: 28/9/2566

(เฉพาะฝ่ายจัดซื้อ) PO Contract No :

4.1.5 ระบบระบายน้ำฝนด้านระหว่างพื้นที่คอร์ต 1-2-3 ระบบวางระบายน้ำแบบเปิดขนาดหน้าตัด ไม่ต่ำกว่า 40 เซนติเมตร เริ่มจากรับน้ำจากท่อลงจากหลังคา มีฝาดะแกรงเหล็กเป็นระยะเพื่อป้องกันน้ำท่วมและไหลเข้าสนามเทนนิส ระยะรวมทั้งสิ้นโดยประมาณ 50 เมตร พร้อมบ่อพักฝาคอนกรีตเป็นระยะตามเหมาะสม

5. เงื่อนไขการปฏิบัติงาน

5.1 สามารถเข้าดำเนินการในบริเวณที่ปฏิบัติงานได้ ในเวลา 09.00 น. – 18.00 น.

5.2 ผู้เสนอราคาต้องก่อสร้างระบบระบายน้ำสนามเทนนิสให้ถูกต้องตามแบบที่กำหนดไว้

6. ระยะเวลาดำเนินงาน

ภายใน 30 วัน นับถัดจากวันที่ได้รับหนังสือแจ้งให้เข้าทำงาน

7. การยื่นข้อเสนอ

ผู้เสนอราคาต้องยื่นซองข้อเสนอโครงการที่ปิดผนึกเรียบร้อย โดยยื่นแยกเป็น 2 ซอง ได้แก่

7.1 ซองข้อเสนอทางด้านเทคนิค จำนวน 1 ชุด ประกอบด้วย

7.1.1 สำเนาหนังสือรับรองการจดทะเบียนนิติบุคคล พร้อมรับรองสำเนาถูกต้อง

7.1.2 สำเนาภ.พ.20 พร้อมรับรองสำเนาถูกต้อง

7.1.3 หนังสือยอมรับเงื่อนไขและคุณสมบัติที่ทางสมาคมฯ กำหนด

7.1.4 แผนการทำงานไม่เกิน 30 วัน (สามสิบวัน) นับถัดจากวันที่ได้รับหนังสือแจ้งให้เข้าทำงาน

7.2 ซองข้อเสนอทางด้านราคา จำนวน 1 ชุดประกอบด้วย

เอกสารเสนอราคาระบุเป็นปริมาณงานต่อหน่วย โดยเอกสารเสนอราคาทั้งหมดต้องยื่นราคาไม่น้อยกว่า 90 วัน นับตั้งแต่วันที่ส่งไปเสนอราคา

ทั้งนี้ กำหนดให้ผู้เสนอราคาจะต้องระบุที่หน้าซองด้วยว่าเป็น “ซองข้อเสนอทางด้านเทคนิค” หรือ “ซองข้อเสนอทางด้านราคา” ปิดผนึกซองให้เรียบร้อย และยื่นต่อแผนกจัดซื้อ สมาคมราชกรีฑาสโมสร 02-028-7272 ต่อ 2136



เรื่อง : งานก่อสร้างระบบระบายน้ำสนามเทนนิส สมาคมราชกรีฑาสโมสร โปโลคลับ

จัดทำโดย: แผนกกีฬา วันที่จัดทำ: 28/9/2566

(เฉพาะฝ่ายจัดซื้อ) PO Contract No :

8. หลักประกัน

8.1 ผู้เสนอราคา หากได้รับการคัดเลือกเป็นผู้รับจ้าง ต้องวางหลักประกันสัญญา (Performance Bond) จำนวน 10% ของมูลค่างานตามสัญญา โดยเป็นหลักประกันอย่างใดอย่างหนึ่ง ดังนี้

8.1.1 เงินสด

8.1.2 หนังสือค้ำประกันของธนาคารภายในประเทศ

โดยทางสมาคมฯ จะถือไว้ใช้เป็นหลักประกันตลอดระยะเวลาการดำเนินการแล้วเสร็จและขยายระยะเวลาต่อไปอีก 1 ปี ตามระยะเวลาประกัน โดยหลักประกันนี้จะคืนให้กับผู้รับจ้างเมื่อดำเนินการตามสัญญาแล้วเสร็จโดยไม่มีดอกเบี้ย

8.2 ผู้รับจ้างจะต้องทำประกันภัยบุคคลที่ 3 ขณะเข้าปฏิบัติงานในสมาคมฯ ตลอดระยะเวลาดำเนินการ โดยมีวงเงินคุ้มครองตามมูลค่าสัญญา และจัดส่งกรมธรรม์ประกันภัยให้กับสมาคมฯ ก่อนเริ่มดำเนินการ

8.3 ผู้รับจ้างจะต้องมีประกันอุบัติเหตุให้กับผู้ปฏิบัติงาน ครอบคลุมความปลอดภัยขณะเข้าปฏิบัติงานในสมาคมฯ ตลอดระยะเวลาดำเนินการ และจัดส่งกรมธรรม์ประกันอุบัติเหตุหรือสำเนากรมธรรม์ประกันอุบัติเหตุ (กรณีที่ผู้รับจ้างได้ทำประกันอุบัติเหตุแบบกลุ่มสำหรับลูกจ้างไว้แล้ว) ให้กับสมาคมฯ ก่อนเริ่มดำเนินการ

9. การรับประกันสินค้า

9.1 ผู้รับจ้างต้องรับประกันงานติดตั้ง และอุปกรณ์ทั้งหมด เป็นระยะเวลา 1 ปีนับจากวันที่สมาคมฯ ลงนามตรวจรับมอบงาน

9.2 กรณีเกิดการชำรุดเสียหาย ผู้รับจ้างจะต้องทำการซ่อมแซมให้สามารถใช้งานได้ตามปกติ ตลอดระยะเวลาประกัน

10. เงื่อนไขการจ่ายเงิน

สมาคมฯ จะจ่ายเงินครบทั้งจำนวนหรือตามงวดงานที่ได้ตกลงกัน ภายใน 30 วันหรือตามที่ได้ตกลงกัน นับจากวันที่คณะกรรมการตรวจรับลงนามรับมอบงาน และผู้รับจ้างได้ดำเนินการตามกระบวนการวางบิลของสมาคมฯ เป็นที่เรียบร้อยแล้ว

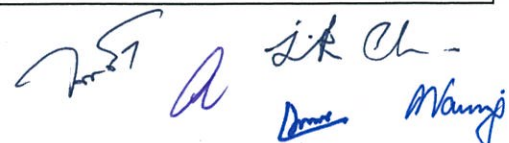

เรื่อง : งานก่อสร้างระบบระบายน้ำสนามเทนนิส สมาคมราชกรีฑาสโมสร โปโลคลับ

จัดทำโดย: แผนกกีฬา วันที่จัดทำ: 28/9/2566

(เฉพาะฝ่ายจัดซื้อ) PO Contract No :

11. กระบวนการพิจารณาข้อเสนอ

- 11.1 สมาคมฯ จะพิจารณาข้อเสนอทางด้านเทคนิคของผู้ยื่นซองทุกราย โดยข้อเสนอทางเทคนิคที่ผ่านการพิจารณาต้องสอดคล้องกับความต้องการของสมาคมฯ ที่ระบุในขอบเขตของงาน และเงื่อนไขการปฏิบัติงาน
- 11.2 สมาคมฯ จะเปิดซองข้อเสนอด้านราคาของผู้ยื่นซองเฉพาะรายที่มีข้อเสนอด้านเทคนิคที่สอดคล้องกับความต้องการของสมาคมฯ ที่ระบุในขอบเขตของงาน และเงื่อนไขการปฏิบัติงาน
- 11.3 สมาคมฯ จะพิจารณาคุณสมบัติ ราคา และคุณภาพงาน และดำเนินการเจรจาต่อรองราคากับผู้ยื่นซองที่มีข้อเสนอทางด้านเทคนิค และข้อเสนอทางด้านราคาที่ดีที่สุด
- 11.4 หากการเจรจาไม่เป็นผล สมาคมฯ จะพิจารณายกเลิกการเจรจาต่อรองกับผู้ยื่นซองรายนั้น และจะพิจารณาผู้ยื่นซองที่มีข้อเสนอทางด้านเทคนิค และข้อเสนอทางด้านราคาที่ถูกลงมา และดำเนินการเช่นเดียวกับรายแรก จนกว่าจะได้ราคาที่เหมาะสม และอยู่ในงบประมาณ
- 11.5 ผู้เสนอราคาต้องไม่เป็นผู้มีผลประโยชน์ร่วมกันกับผู้เสนอราคารายอื่นที่เข้าเสนอราคาแก่สมาคมฯ ณ วันเสนอราคานี้ หรือไม่เป็นผู้กระทำการอันเป็นการขัดขวางราคาอย่างเป็นธรรม
- 11.6 สมาคมฯ ทรงไว้ซึ่งสิทธิที่จะไม่รับราคาต่ำสุด หรือราคาหนึ่งราคาใด หรือราคาที่เสนอทั้งหมดได้ และอาจพิจารณาเลือกเฉพาะรายการหนึ่งรายการใด หรืออาจจะยกเลิกการสอบราคาโดยไม่พิจารณาเลยก็ได้ ทั้งนี้เพื่อประโยชน์ของสมาคมฯ เป็นสำคัญ และให้ถือว่าการตัดสินใจของสมาคมฯ เป็นเด็ดขาด ผู้เสนอราคาจะเรียกร้องค่าเสียหายใดๆ มิได้

12. ระยะเวลาการพิจารณาข้อเสนอ

- 12.1 สามารถสอบถามรายละเอียด และนัดดูพื้นที่ หรือสภาพหน้างาน โดยสามารถติดต่อคุณศราวุธ เปล่งวรรณ 063-6649589 ในเวลาทำการ จ-ศ ช่วงเวลา 9.00-17.00 น. ณ สมาคมราชกรีฑาสโมสร โปโลคลับ
- 12.2 กำหนดยื่นซองภายในวันที่ 7 พฤศจิกายน 2566 ตั้งแต่เวลา 9.00 น. ถึง 17.00 น. ณ แผนกจัดซื้อ สมาคมราชกรีฑาสโมสร โปโลคลับ ติดต่อคุณดลหทัย โทร. 02-028-7272 ต่อ 2136 หรือ 098-0961916



เรื่อง : งานก่อสร้างระบบระบายน้ำสนามเทนนิส สมาคมราชกรีฑาสโมสร โปโลคลับ

จัดทำโดย: แผนกกีฬา วันที่จัดทำ: 28/9/2566

(เฉพาะฝ่ายจัดซื้อ) PO Contract No :

13. ความรับผิดชอบต่อความเสียหาย

13.1 การบอกเลิกสัญญา

13.1.1 สมาคมฯ มีสิทธิในการบอกเลิกสัญญาได้ในกรณีที่การเข้าดำเนินงานของผู้รับจ้างไม่ตรงกับที่กำหนด โดย สมาคมฯ จะแจ้งการบอกเลิกสัญญาล่วงหน้าเป็นเวลาไม่น้อยกว่า 30 วัน

13.1.2 หากการดำเนินงานของผู้รับจ้างไม่มีความคืบหน้าภายในเวลาอันสมควร หรือมีแนวโน้มที่เชื่อว่าจริงใจ จะทำงานล่าช้า หรือละทิ้งงาน สมาคมฯ สงวนสิทธิที่จะยกเลิกสัญญาและว่าจ้างผู้รับจ้างรายอื่นที่ สมาคมฯ พิจารณาว่าสมควรมาดำเนินการส่วนที่เหลือ โดยสมาคมฯ สงวนสิทธิในการเรียกร้อง ค่าเสียหายที่เกิดขึ้นทั้งหมดจากผู้รับจ้าง

13.1.3 ผู้รับจ้างจะต้องรักษาความลับของสมาคมฯ และความลับในการให้คำปรึกษา หากมีการละเมิด ทาง สมาคมฯ มีสิทธิเรียกร้องค่าเสียหายและยกเลิกสัญญาการจ้างได้ โดยแจ้งล่วงหน้าไม่น้อยกว่า 30 วัน

14. หน้าที่ทางภาษีของผู้รับจ้าง

ผู้รับจ้างจะเป็นผู้รับผิดชอบค่าธรรมเนียมต่าง ๆ ค่าภาษี ภาษีหัก ณ ที่จ่าย ภาษีมูลค่าเพิ่ม (VAT) และอากรแสตมป์ ใดๆ ที่เกี่ยวกับการว่าจ้างของโครงการนี้

15. บทปรับ

15.1 กรณีที่ผู้รับจ้างไม่สามารถปฏิบัติตามสัญญาได้ สมาคมฯ มีสิทธิบอกเลิกสัญญา ทั้งนี้ หากผู้รับจ้างได้เริ่มงานใดๆ อัน ส่งผลให้เกิดความเปลี่ยนแปลงต่อทรัพย์สินของสมาคมฯ ก่อนการบอกเลิกสัญญา ผู้รับจ้างจะต้องดำเนินการ รับผิดชอบค่าใช้จ่ายในการดำเนินการเพื่อให้ทรัพย์สินของสมาคมฯ ดังกล่าวกลับสู่สภาพเดิม



15.2 กรณีที่ผู้รับจ้างปฏิบัติงานล่าช้ากว่าที่กำหนด สมาคมฯ จะดำเนินการคิดค่าปรับวันละ 0.1% ของมูลค่างานตาม สัญญา



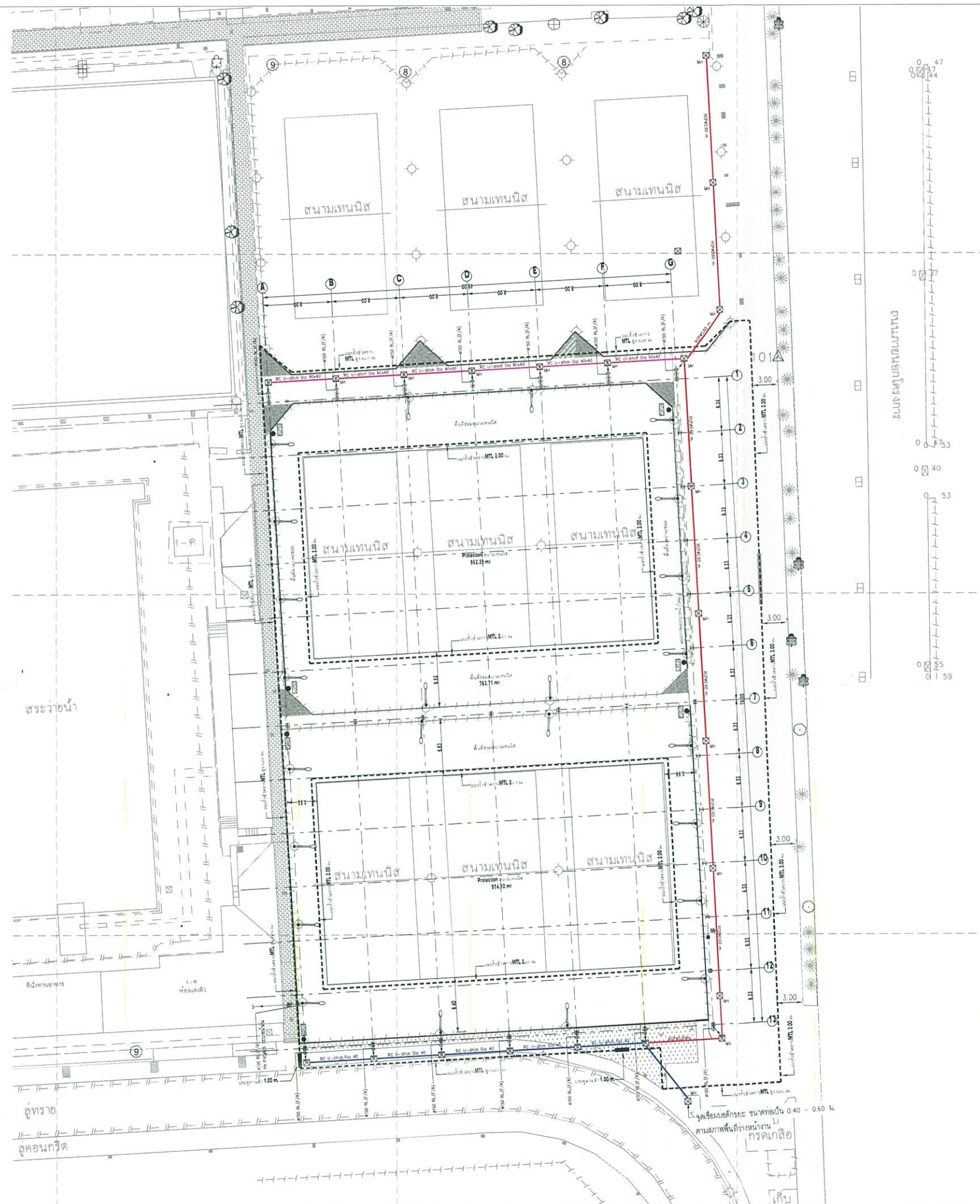

อนุมัติโดย

(คณะกรรมการประเมินโครงการ)



สัญลักษณ์แสดง

	ท่อระบายน้ำ ขนาด ๑0.60 m. ด้านบนเป็นรางวิ ฝ้าบ่อเป็นเหล็กทาสีกันสนิม
	รางระบายน้ำ RC U-ditch Dia 40 พร้อมบ่อพัก ฝาคอนกรีต
	รางระบายน้ำ RC U-ditch Dia 40 ฝาดะแกรง ทาสีกันสนิม

โครงการ :	โครงการระบบระบายน้ำ
เจ้าของที่ดินและอาคาร :	สำนักงานทรัพย์สินพระมหากษัตริย์
ผู้เช่า :	สมาคมราชกรีฑาสโมสรโปโลคลับ (อารีนาเอสซี โปโลคลับ)
ที่อยู่ :	อาคารหมายเลข..... ภาษาตำบล(ตามทะเบียนของสำนักงาน) ปทุมวันคอนกรีตคลองเตย ที่ดินเลขที่..... โฉนดที่..... ถนน..... แขวงตำบล..... เขตอำเภอ..... จังหวัด.....
สถาปนิก :	
วิศวกร โครงสร้าง :	
วิศวกร งานระบบไฟฟ้า :	
วิศวกร งานระบบเครื่องกล :	
เขียนแบบ :	
แสดงแบบ :	ผังบริเวณท่อบ่อพักระบายน้ำ
วันที่ : 00	วันที่ : 34
สถานะ : NTS	วันที่ : 31-01-2023
หมายเหตุ :	
APPROVE BY	
	
	

(Handwritten signature)



ภาพร่างระบายน้ำ

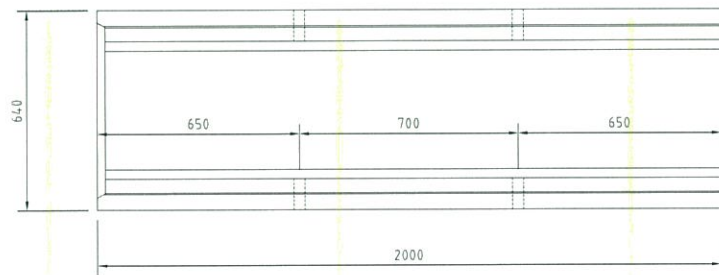

TOP VIEW ร่างระบายน้ำ RC U-ditch Dia 40

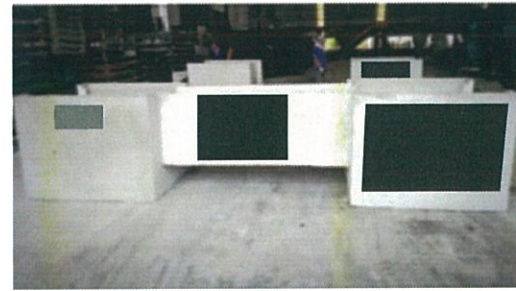

ร่างระบายน้ำ

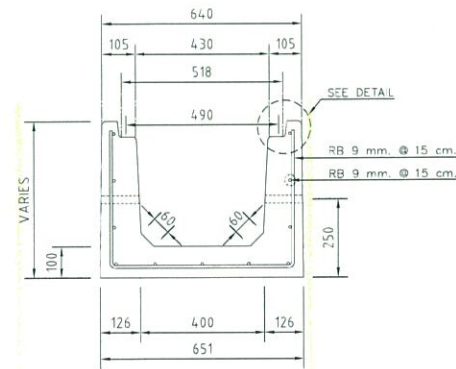
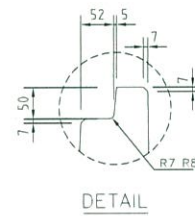

CROSS SECTION

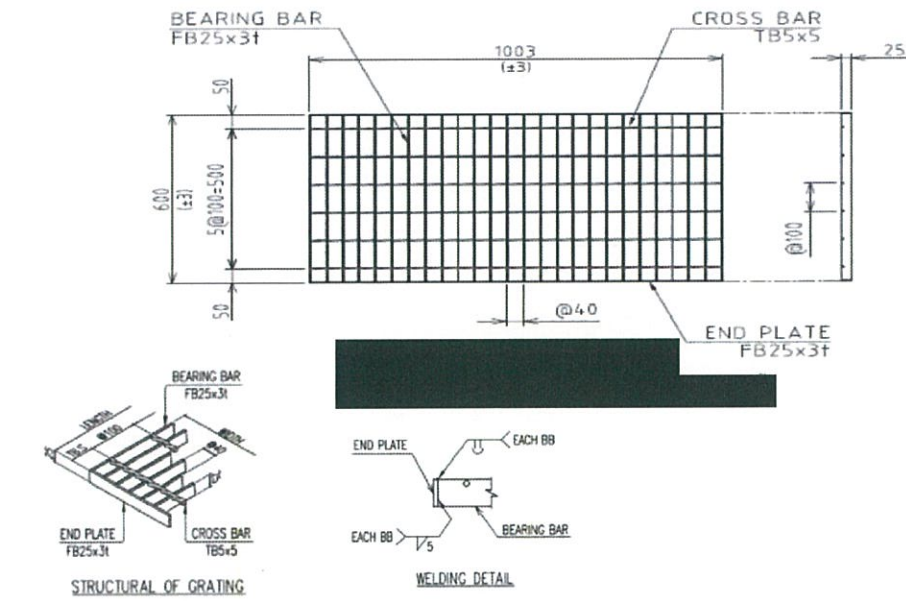

ร่างระบายน้ำ

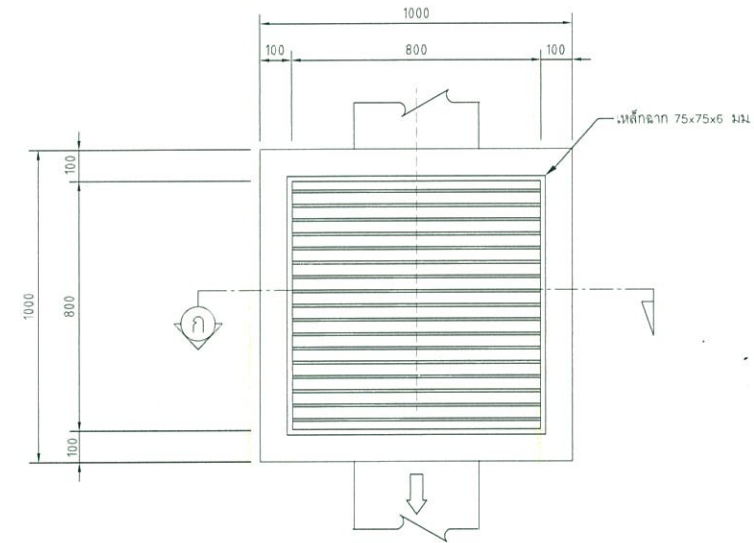

แปลนบ่อพักน้ำ Ø0.60 m.

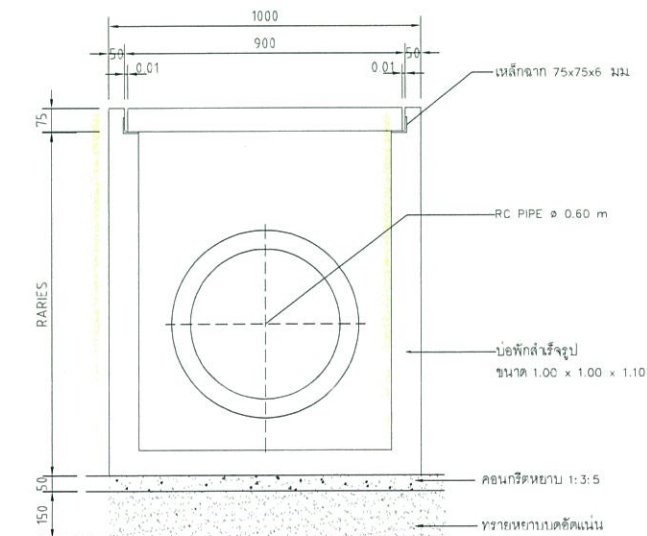

รูปตัด ก - ก

โครงการ :	โครงการระบบระบายน้ำ
เจ้าของที่ดินและอาคาร :	สำนักงานทรัพย์สินพระมหากษัตริย์
ผู้เช่า :	สมาคมราชภัฏศาสตร์เมืองโคราช (อภิมหาวิทยาลัยโคราช)
ที่อยู่ :	อาคารหมายเลข..... ภาษาตำบล (ตามทะเบียนของสำนักงาน) ปทุมวันตอนริมคลองเตย ที่ดินเลขที่..... โฉนดที่..... ถนน..... แขวงตำบล..... เขต/อำเภอ..... จังหวัด.....
สถาปนิก :	
วิศวกร โครงสร้าง :	
วิศวกร งานระบบไฟฟ้า :	
วิศวกร งานระบบเครื่องกล :	
เขียนแบบ :	
แสดงแบบ :	
แบบขยาย บ่อพักระบายน้ำ	
วันที่ : 00	จำนวน : 34
รายการ : NTS	วันที่ : 31-01-2023
หมายเหตุ :	
APPROVE BY	
BIM Manager	Project Manager
Owner / Consult	

Handwritten signatures and initials at the bottom right of the page.

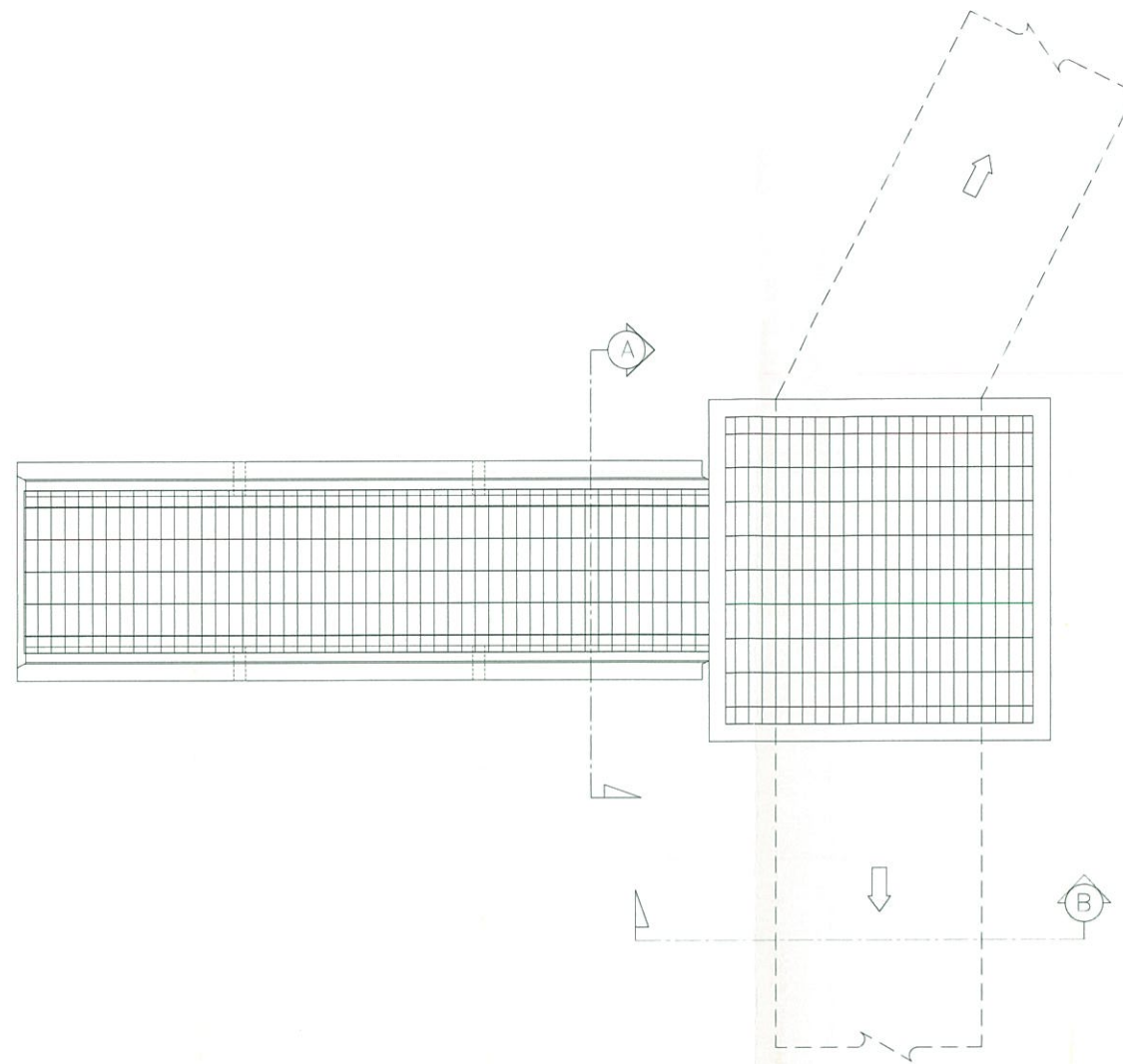

บ่อพักน้ำ GL. 1 เชื่อมรางระบายน้ำ

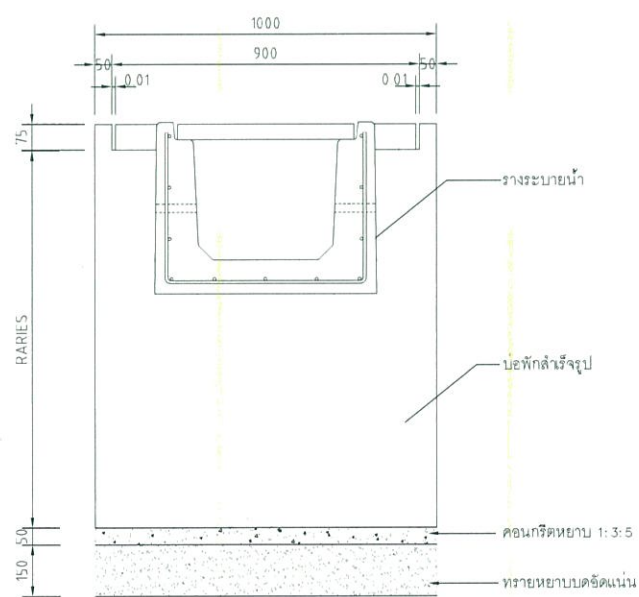

รูปตัด (A) - (A)

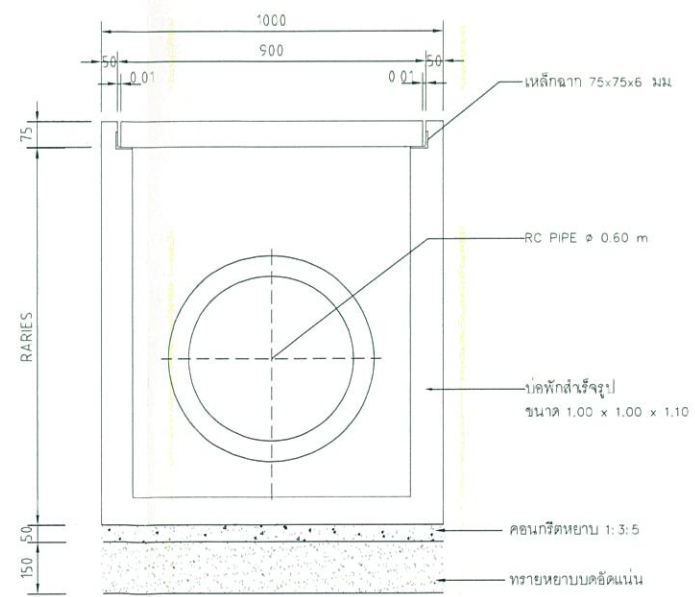

รูปตัด (B) - (B)

โครงการ :

โครงการระบบระบายน้ำ

เจ้าของที่ดินและอาคาร :
สำนักงานทรัพย์สินพระมหากษัตริย์

ผู้เช่า :
สมาคมกรีฑาสมัครใจสโมสรโปโลคลับ
(อารีนาเฮสตี โปโลคลับ)

ที่อยู่ :
อาคารหมายเลข.....
ภาษาตำบล (ตามทะเบียนของสำนักงาน)
บ่อพักน้ำคอนกรีต
ที่ดินเลขที่.....
โฉนดเลขที่.....
ถนน.....
แขวงตำบล.....
เขต/อำเภอ.....
จังหวัด.....

สถาปนิก :

วิศวกร โครงสร้าง :

วิศวกร งานระบบไฟฟ้า :

วิศวกร งานระบบเครื่องกล :

เขียนแบบ :

แสดงแบบ :

แบบขยาย บ่อพักระบายน้ำ

วันที่ : 00	หน้า : 34
วันที่ : N/A	วันที่ : 31-01-2023

หมายเหตุ :

APPROVE BY

BM Manager Project Manager Owner / Consult

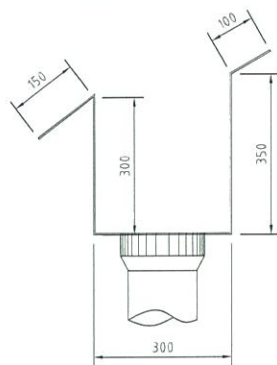
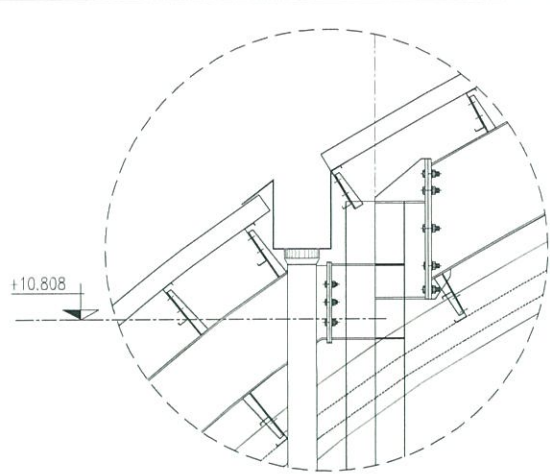

DETAIL GUTTER
ความยาว 100 เมตร

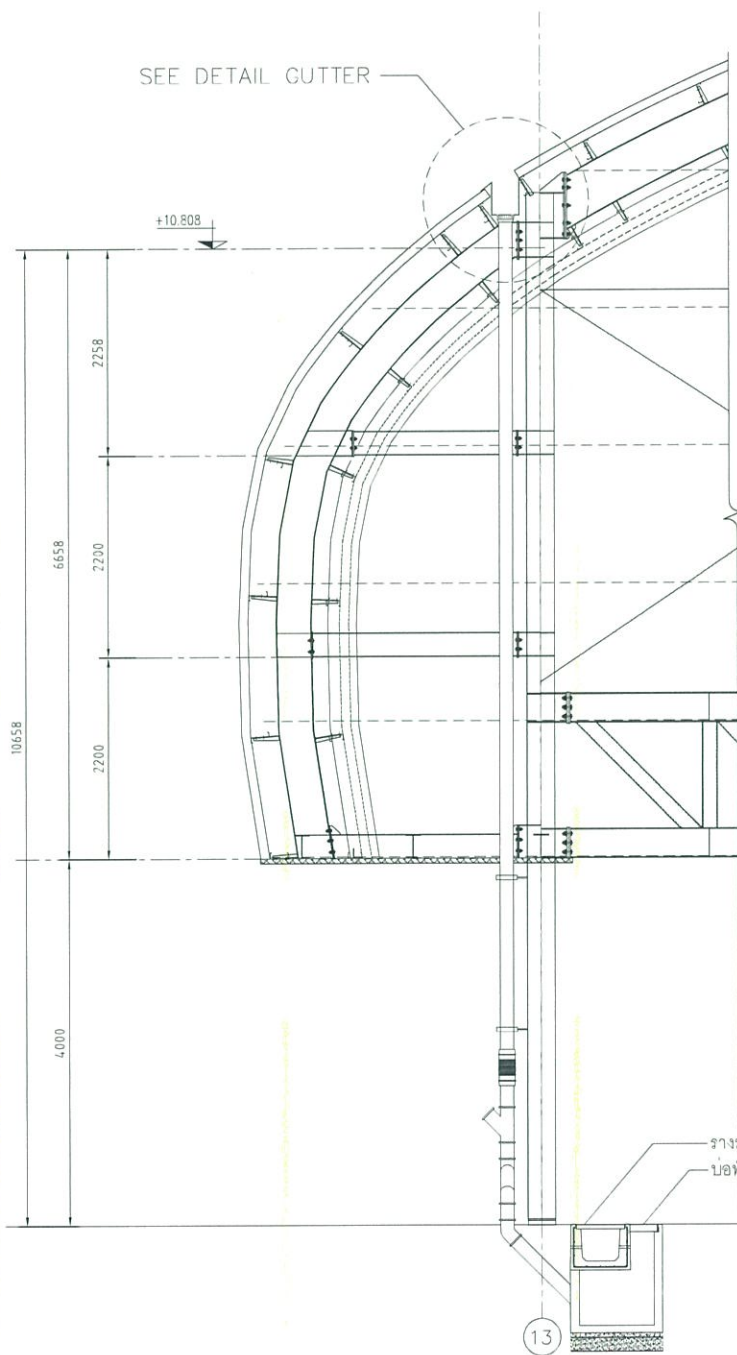

รูปตัดด้านข้างอาคาร GL.13

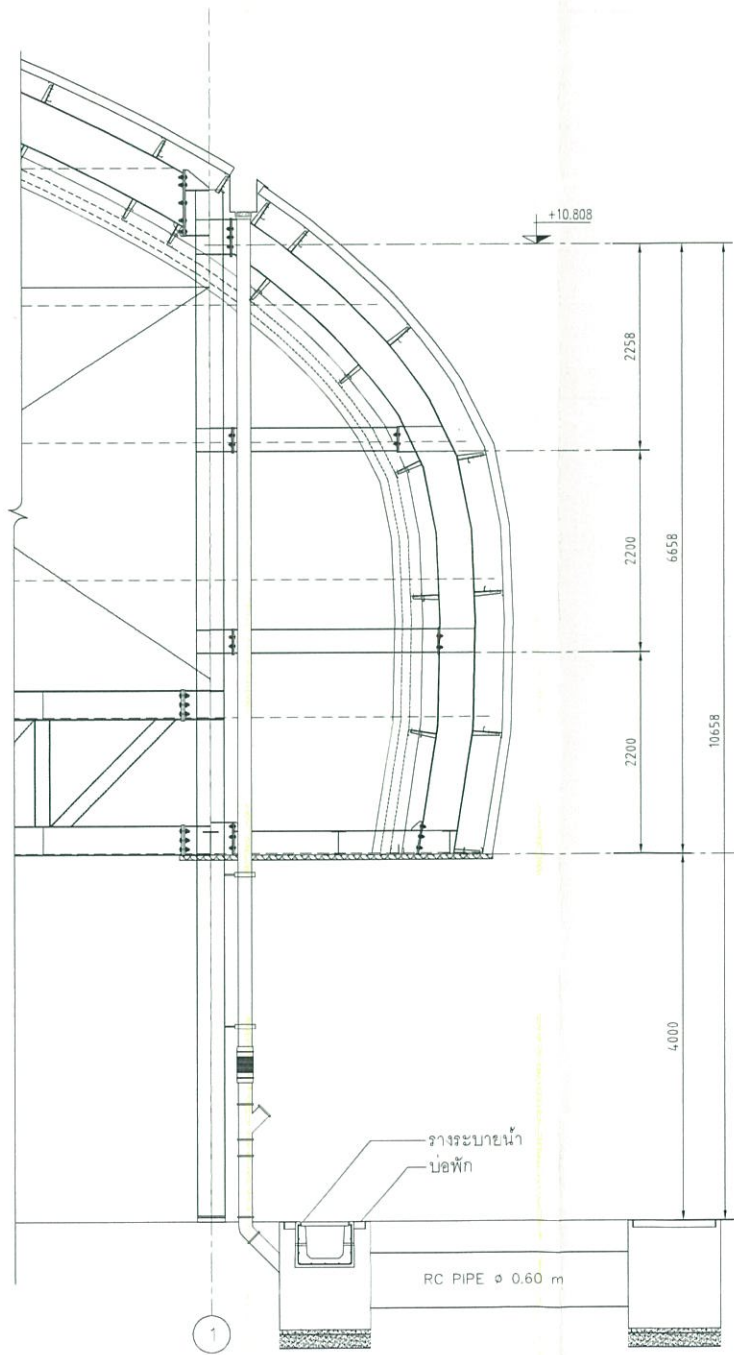

รูปตัดด้านข้างอาคาร GL.1

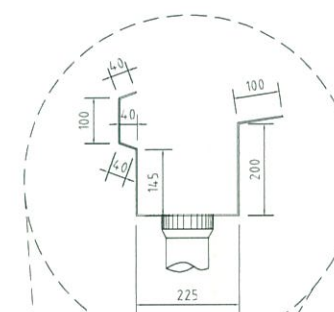

DETAIL GUTTER
ความยาว 82 เมตร

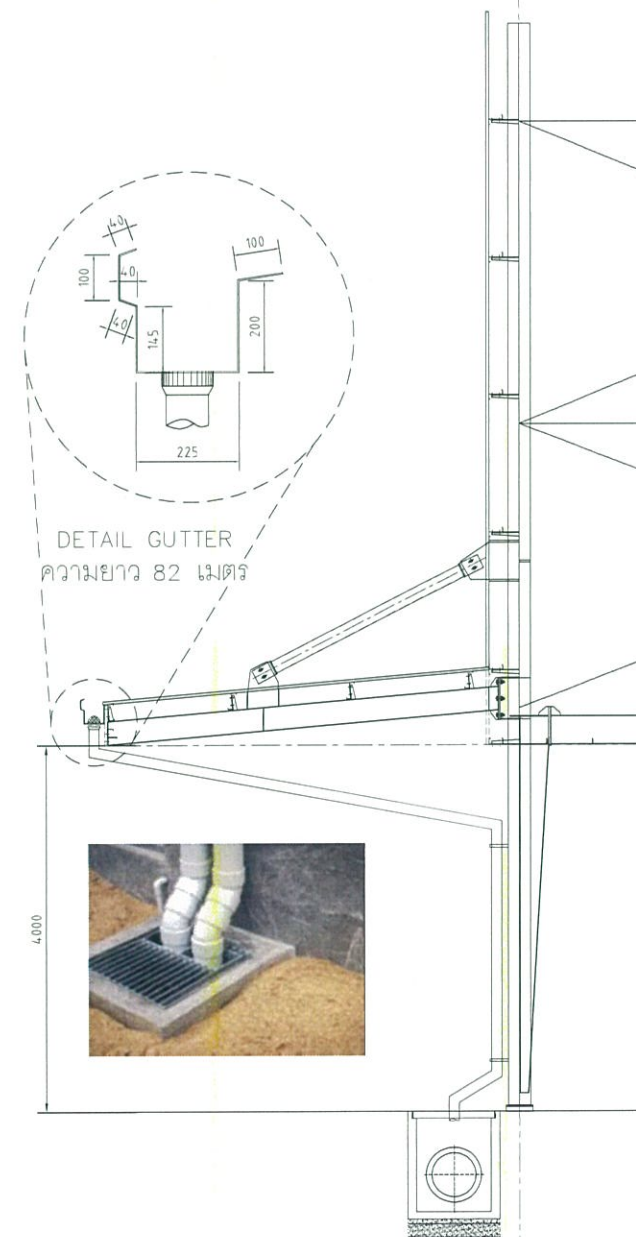

รูปตัดด้านหน้าอาคาร GL.G

โครงการ :

โครงการระบบระบายน้ำ

เจ้าของที่ดินและอาคาร :
สำนักงานทรัพย์สินพระมหากษัตริย์

ผู้เช่า :
สมาคมราชภัฏศาสตร์นิสิตลพบุรี
(อารีโฮเต็ล นิลโคกสน)

ที่อยู่ :
อาคารหมายเลข.....ตึก.....
ภาษาตำบล(ตามทะเบียนของสำนักงาน)
ปทุมวันตอนริมคลองเตย
ที่ดินเลขที่.....
โฉนดที่.....
ถนน.....
แขวงตำบล.....
เขต/อำเภอ.....
จังหวัด.....

สถาปนิก :

วิศวกร โครงสร้าง :

วิศวกร งานระบบไฟฟ้า :

วิศวกร งานระบบเครื่องกล :

เขียนแบบ :

แสดงแบบ :

แบบขยายรายละเอียดท่อระบายน้ำ

วันที่: 00 ฟอร์ม: 34
สถานะ: NTS วันที่: 31-01-2023

หมายเหตุ :

APPROVE BY

BIM Manager Project Manager Owner / Consult

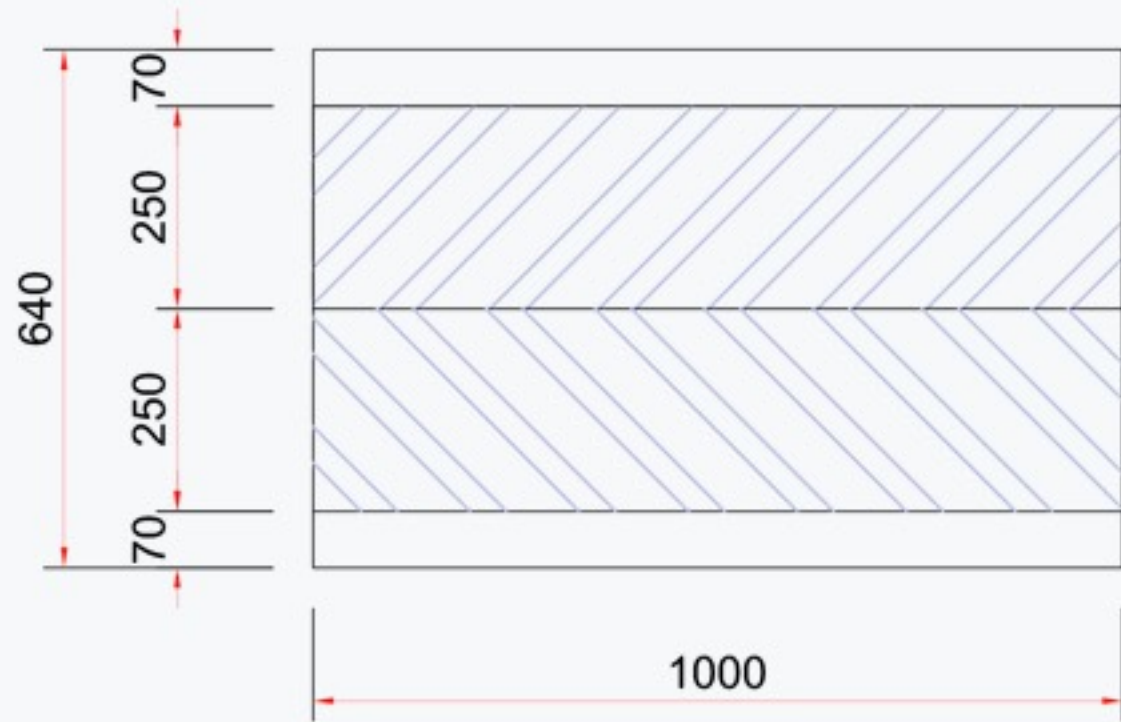

PLAN

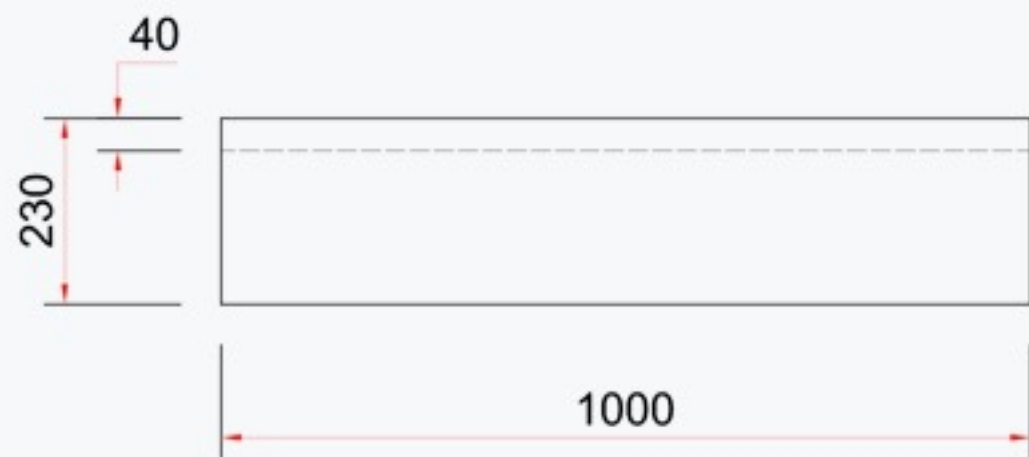

SIDE VIEW

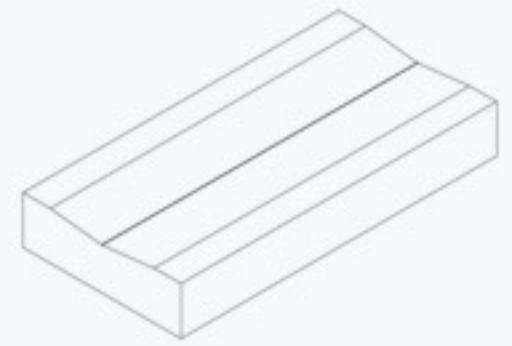

ISOMETRIC

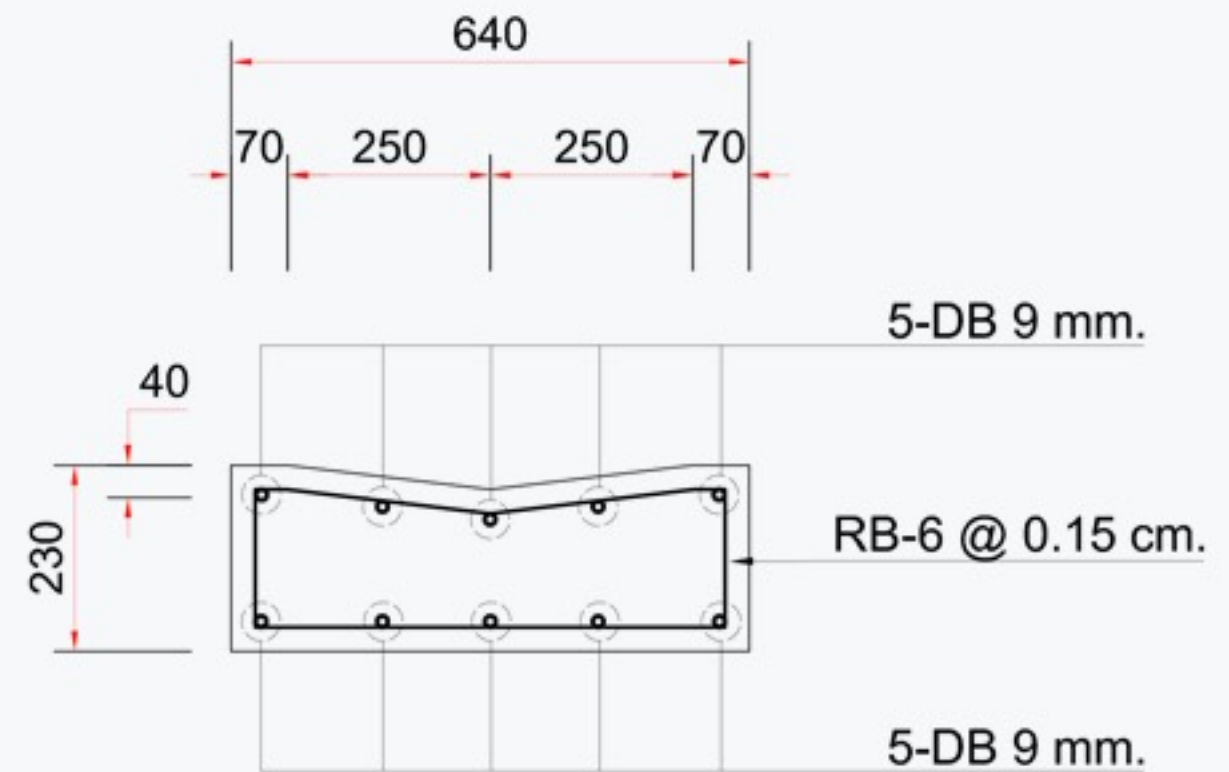

CROSS SECTION